

MixRite POMPY DOZUJĄCE

10 m³/h

MixRite TF-10 | Niska prędkość przepływu

Dostępne opcje

Manualny
przełącznik
WŁ/WYŁ



Hydrauliczny
przełącznik
WŁ/WYŁ



Elektryczny
przełącznik
WŁ/WYŁ



Informacje techniczne

Ciśnienie wody

1 - 8 barów

Prędkość przepływu

0,05 - 10 m³/h

Temp. robocza

4-40C

Podłączenie

6/4" lub 50 mm

* Nóżki dostępne na specjalne życzenie

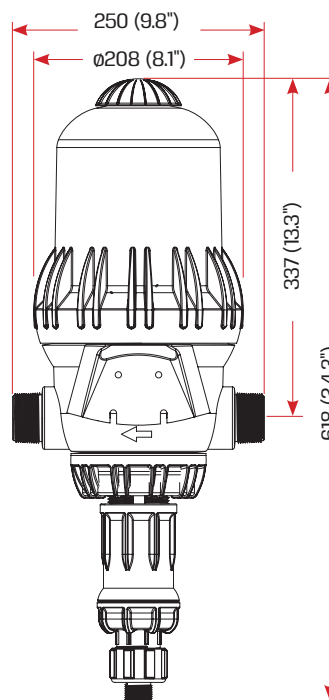

L (Wysokość)	
Wł/Wył	Odpowietrznik
Maks. 760 (29.9")	660 (26")
Min. 720 (28.34")	625 (24.6")

Zastosowanie według kodu koloru

Zastosowanie	Kolor tulei skali	Kod TEFEN	Materiał uszczelki	Materiał sprężyny
Nawadnianie			NBR	SST, Hastelloy
Chlor		CL	Viton	Hastelloy

MivBrito

Zakres zastosowań

Wskaźnik dozowania %	Zastosowania	Zakres prędkości przepływu	Zakres ciśnienia	Wskaźnik dozowania	Wielkość podłączenia	Min/Maks. prędkość dozowania na godz	Waga brutto jedn. stand
0.1%- 1%	Nawadnianie / Chlor / Inwentarz	0.05-10 m ³ /h 0.2- 45 gpm	1-8 bar 14.7-120 psi	1:1000 - 1:100	11/2" BSPT/NPT	0.05 - 100 l/h 0.013 -26.5gph	7.3 KG 16.09 lbs
0.2% - 2%	Nawadnianie / Chlor / Inwentarz	0.05-10 m ³ /h 0.2- 45 gpm	1-8 bar 14.7-120 psi	1:500 - 1:50	11/2" BSPT/NPT	0.1 - 200 l/h 0.026 -53gph	7.3 KG 16.09 lbs
1% - 5%	Nawadnianie / Chlor / Inwentarz	0.05-10 m ³ /h 0.2- 45 gpm	1-8 bar 14.7-120 psi	1:100 - 1:20	11/2" BSPT/NPT	0.5 - 500 l/h 0.132 -132.3gph	7.3 KG 16.09 lbs

Strata ciśnienia

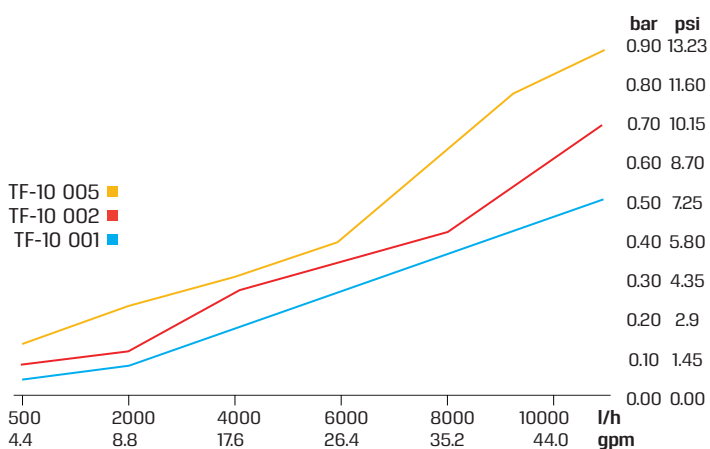

Maks. prędkość dozowania /godz

