

# MixRite POMPY DOZUJĄCE

## 5 m<sup>3</sup>/h

### MixRite TF-5 | Niska prędkość przepływu

#### Dostępne opcje

Manualny  
przełącznik  
WŁ/WYŁ



Hydrauliczny  
przełącznik  
WŁ/WYŁ



Elektryczny  
przełącznik  
WŁ/WYŁ



#### Informacje techniczne

Ciśnienie wody | 1 - 8 barów  
Prędkość przepływu | 0,05 - 5 m<sup>3</sup>/h  
Temp. robocza | 4-40C  
Podłączenie | 1" lub 32 mm  
\* Nóżki dostępne na specjalne życzenie

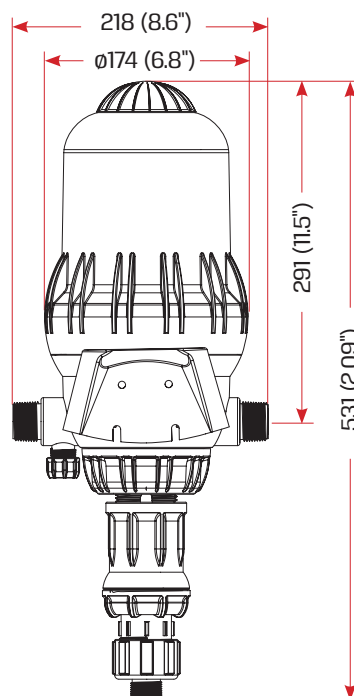

L (Wysokość)		
	Wł/Wył	Odpowietrznik
Maks.	680 (26.7")	595 (23.4")
Min.	585 (23")	545 (21.4")

#### Zastosowanie według kodu koloru

Zastosowanie	Kolor tulei skali	Kod TEFEN	Uszczelka	Sprężyna
Nawadnianie			NBR	SST, Hastelloy
Inwentarz		PO	EPDM	SST, Hastelloy
Chlor		CL	Viton	Hastelloy

# MivBrito

## Zakres zastosowań

Wskaźnik dozowania %	Zastosowania	Zakres prędkości przepływu	Zakres ciśnienia	Wskaźnik dozowania	Wielkość podłączenia	Min/Max. prędkość dozowania na godz	Waga brutto jedn. stand
0.1%- 1%	Nawadnianie / Chlor / Inwentarz	0.05-5 m³/h 0.2 - 22 gpm	1-8 bar 14.7-120 psi	1:1000 - 1:100	1" BSPT/NPT	0.02 - 50 l/h 0.005 -13.2gph	5 KG 11.02 lbs
0.2% - 2%	Nawadnianie / Chlor / Inwentarz	0.05-5 m³/h 0.2 - 22 gpm	1-8 bar 14.7-120 psi	1:500 - 1:50	1" BSPT/NPT	0.04 - 100 l/h 0.011 -26.42gph	5 KG 11.02 lbs
0.5% - 5%	Nawadnianie / Chlor / Inwentarz	0.05-5 m³/h 0.2 - 22 gpm	1-8 bar 14.7-120 psi	1:200 - 1:20	1" BSPT/NPT	0.1 - 250 l/h 0.026 -66.06gph	5 KG 11.02 lbs

## Strata ciśnienia

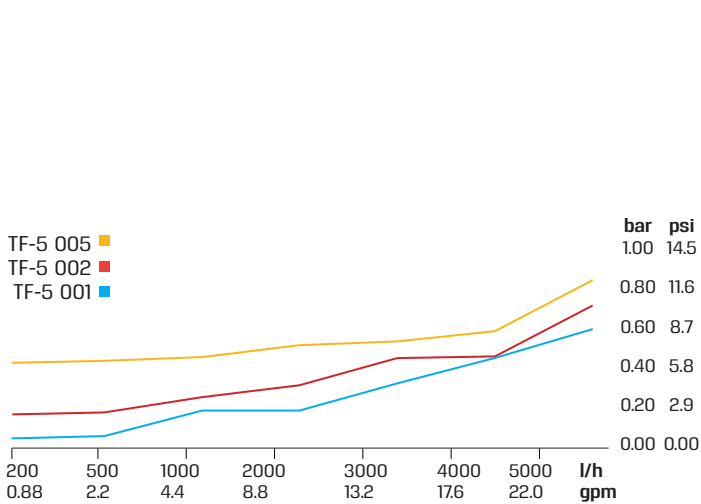

## Maks. prędkość dozowania /godz

